

BTR

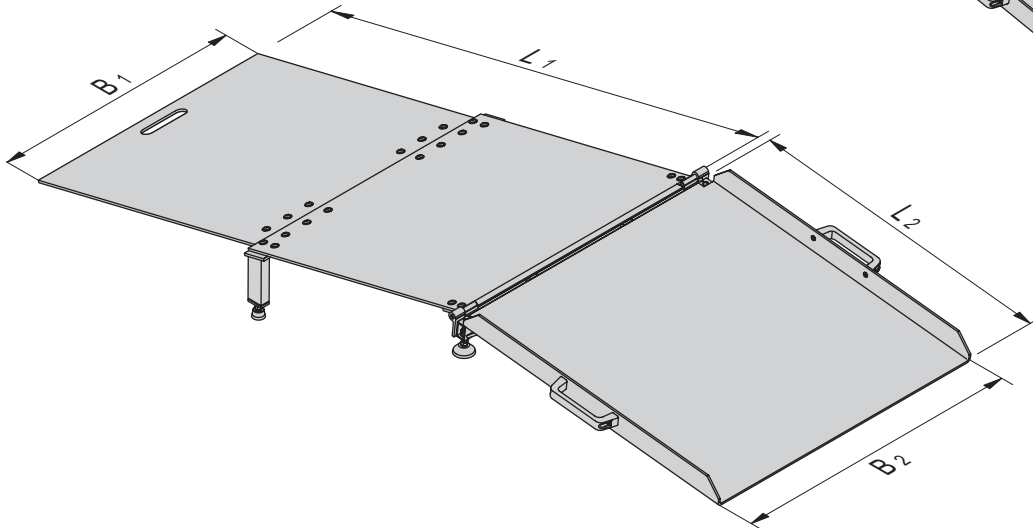

D, GB, FR, NL, ES, IT, PT, CZ, HU, RUS, PL, TR, SK, SL, SE, FI, NO, DK, GR

Bedienungsanleitung - Návod k obsluze - Betjeningsvejledning - Instrucciones de uso  
- Mode d'emploi - User manual - Kezelési útmutató - Istruzioni per l'uso - Bruksanvisning  
- Bedieningshandleiding - Manual de operação - Instrukcja obsługi - Инструкция по  
эксплуатации - Bruksanvisning - Käyttöohje - návod na obsluhu - Navodila za uporabo -  
Kullanım kilavuzu - Εγχειρίδιο οδηγιών

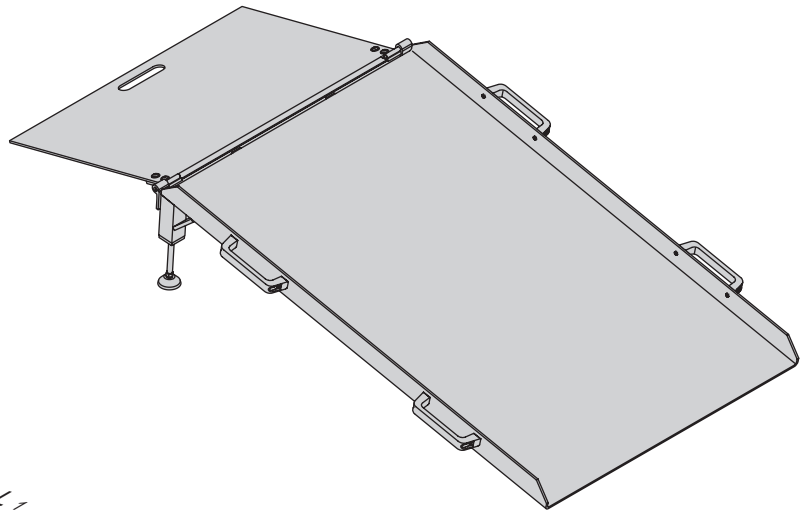
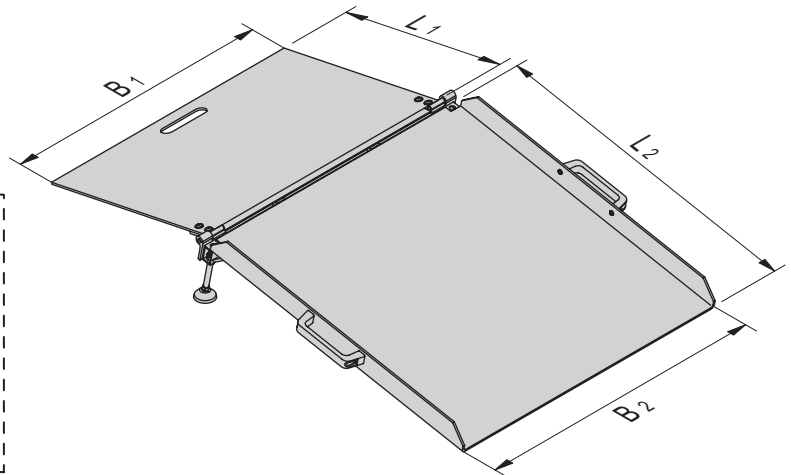
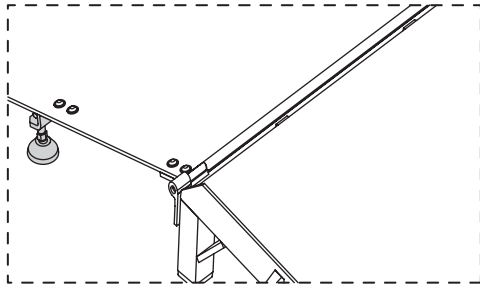
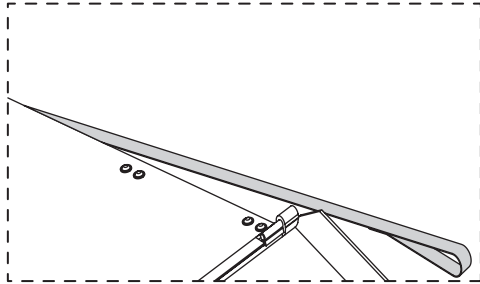
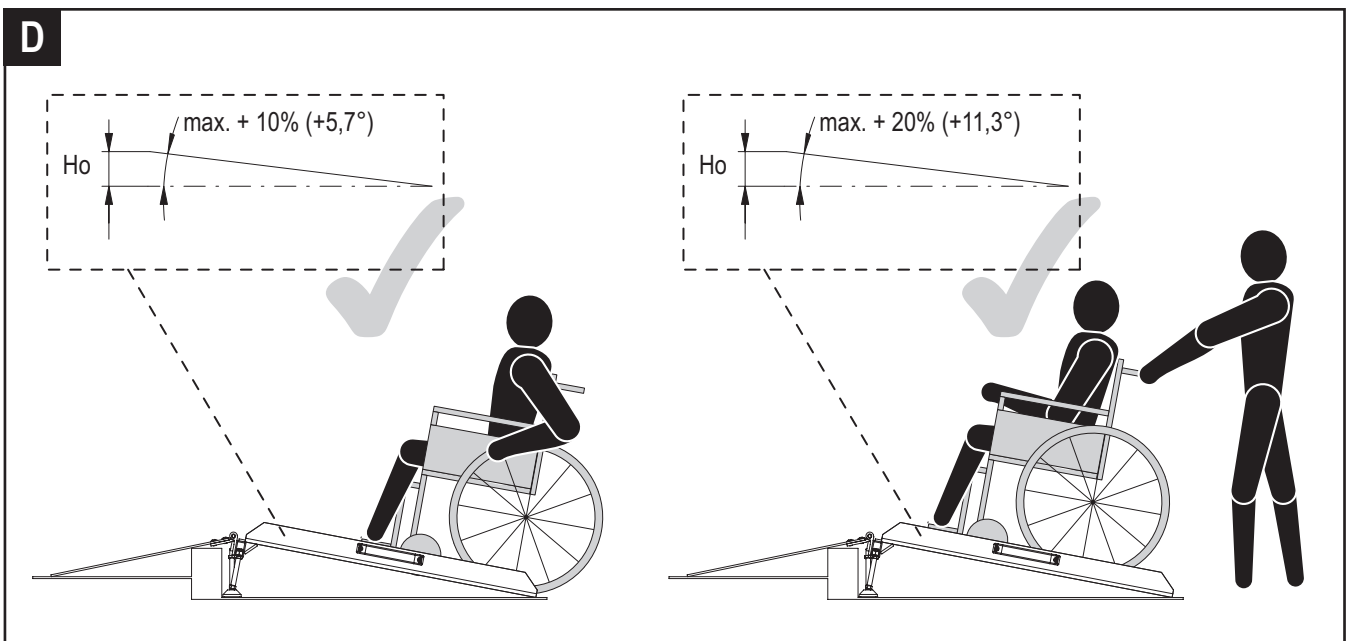
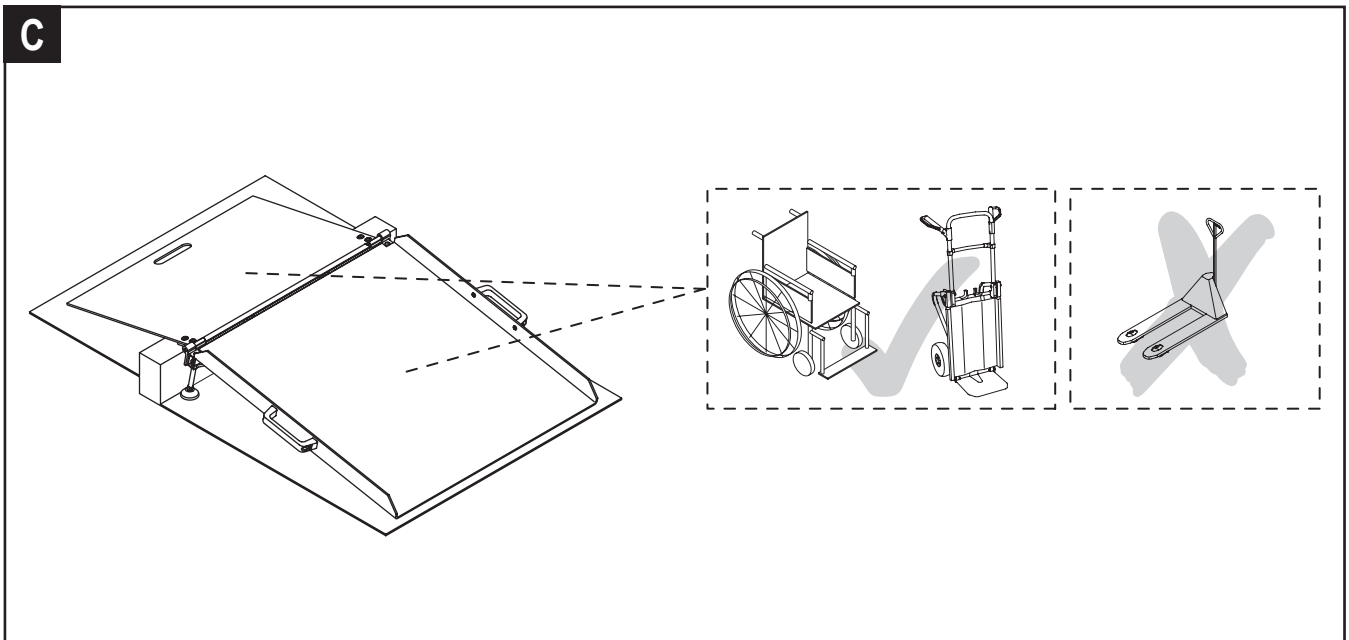
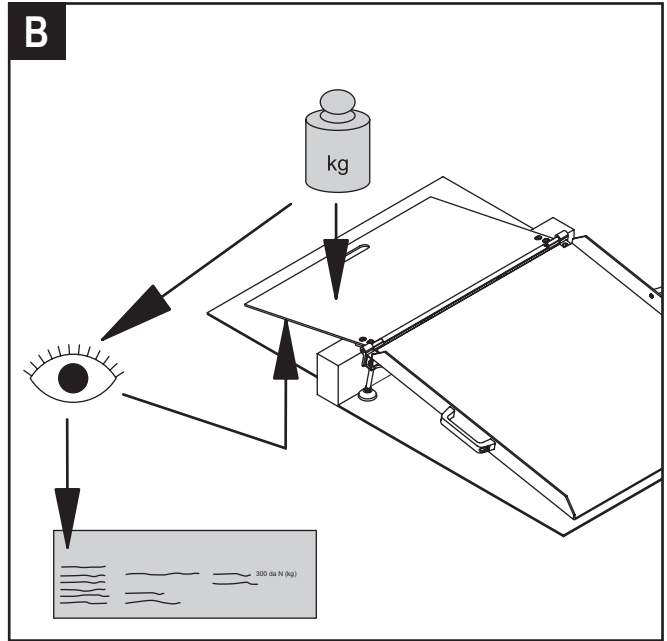
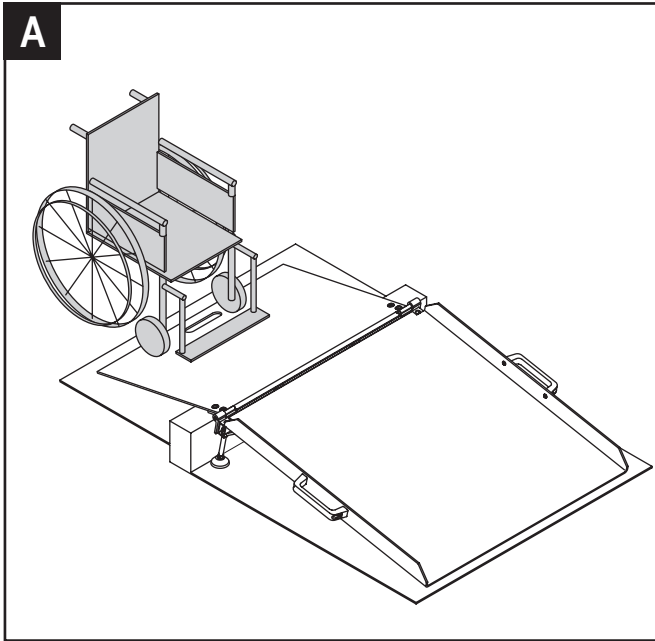

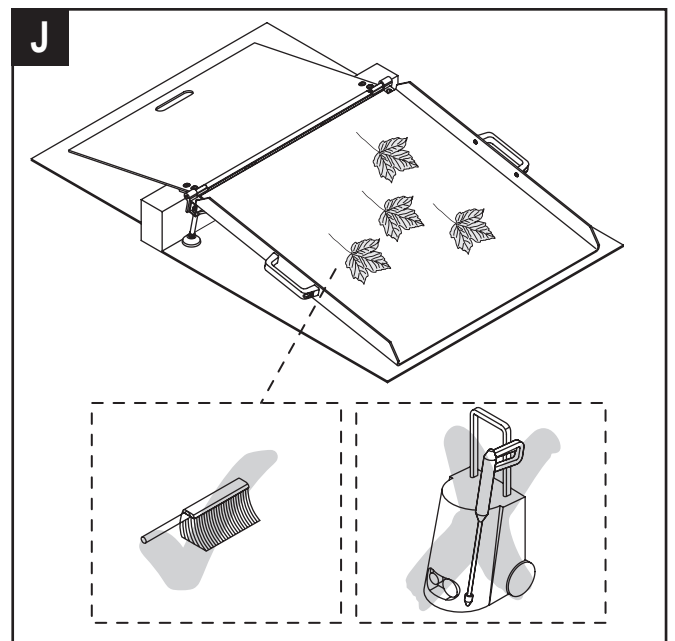
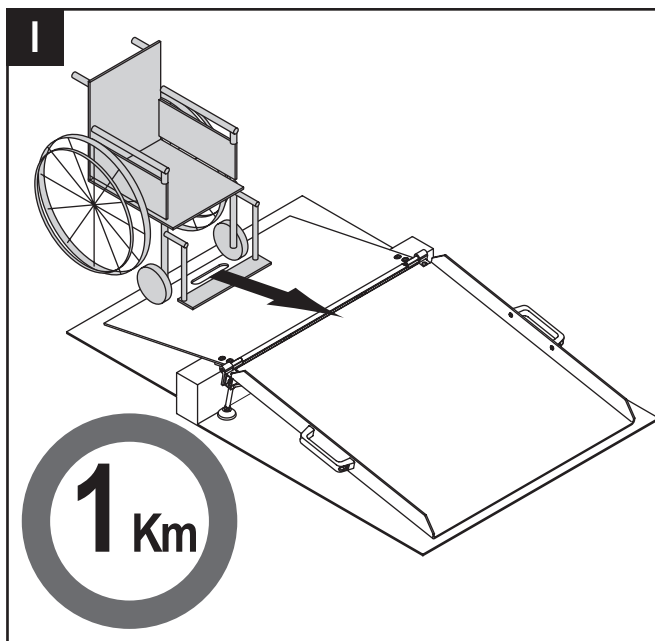
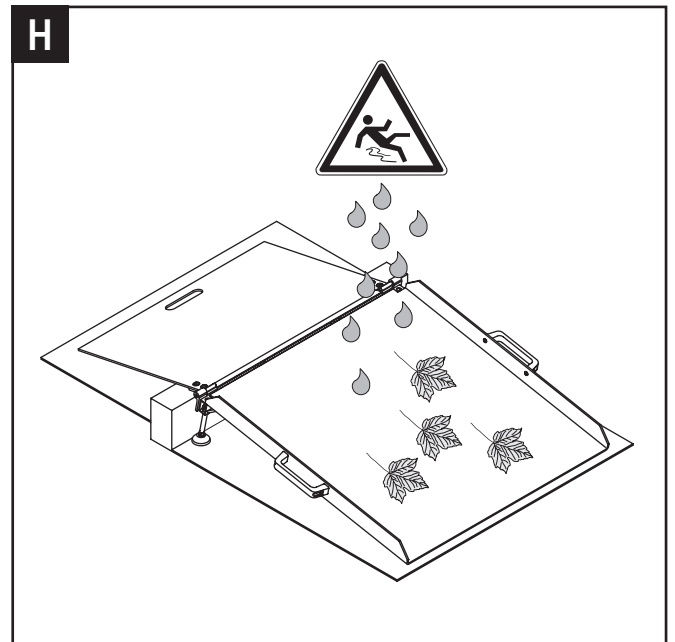
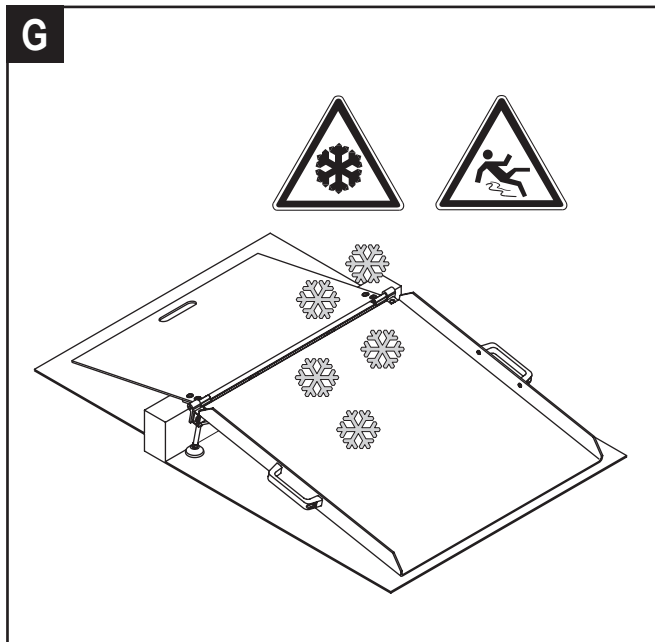
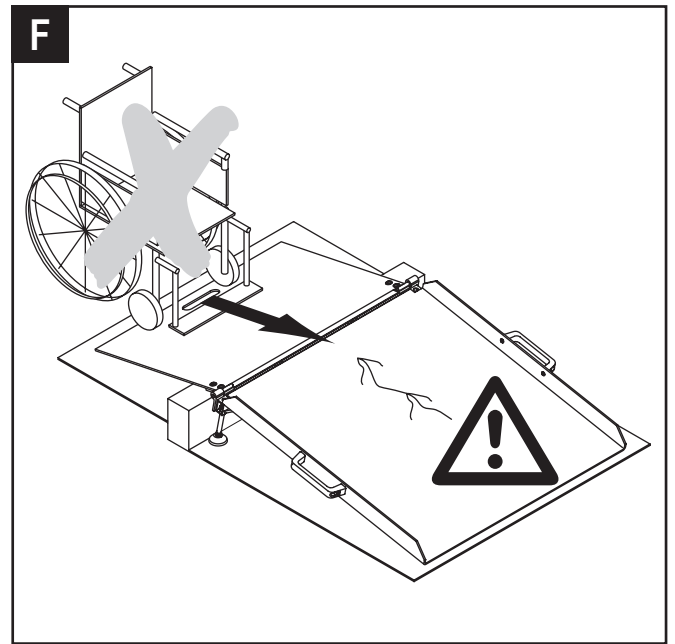
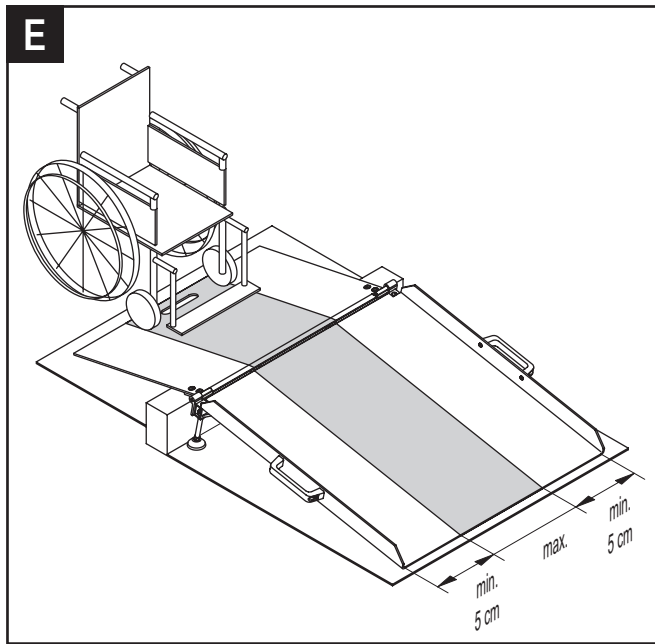



1 | A

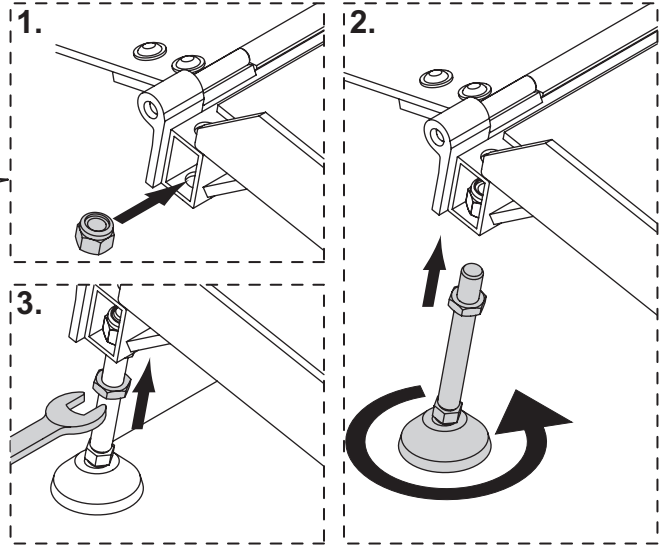
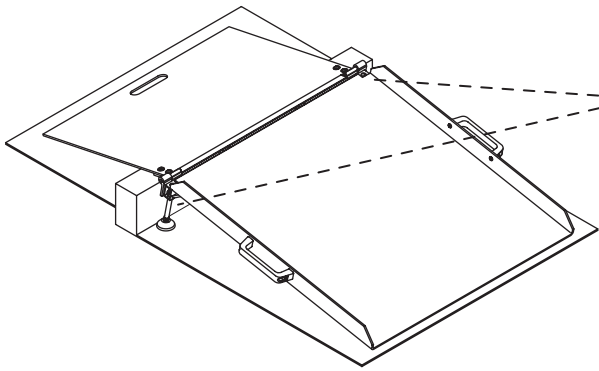

1 | B

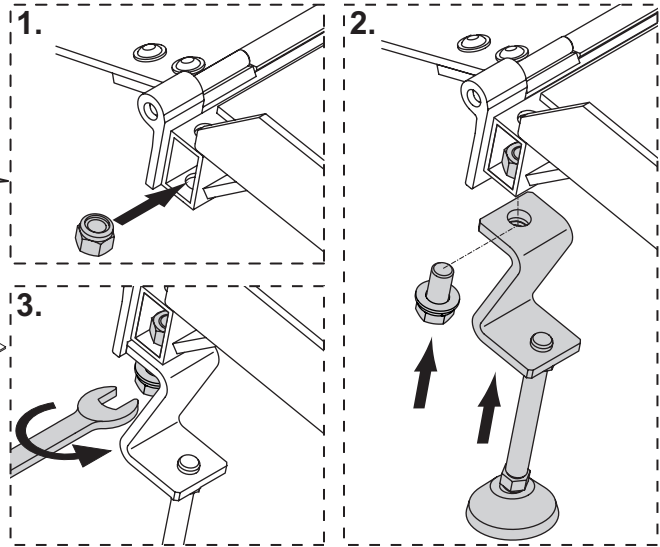
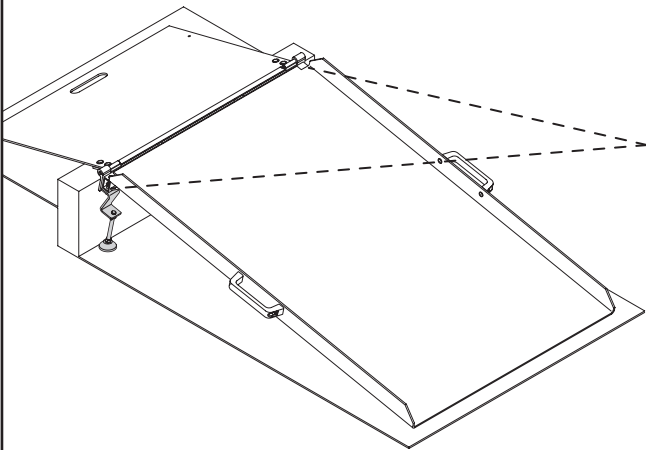

1 | C

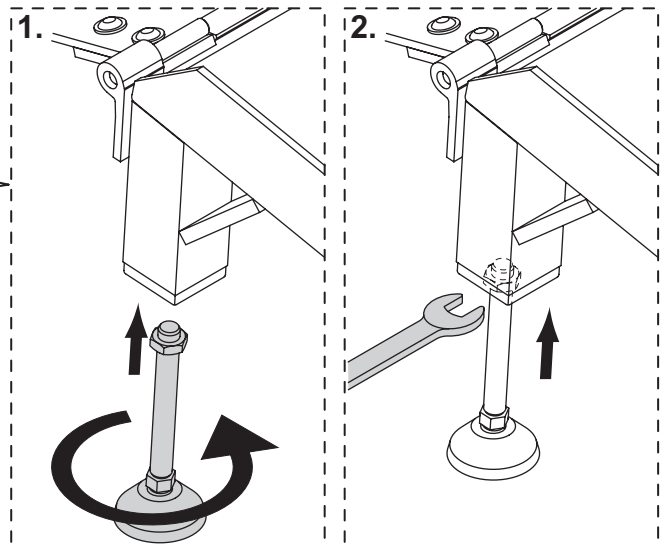
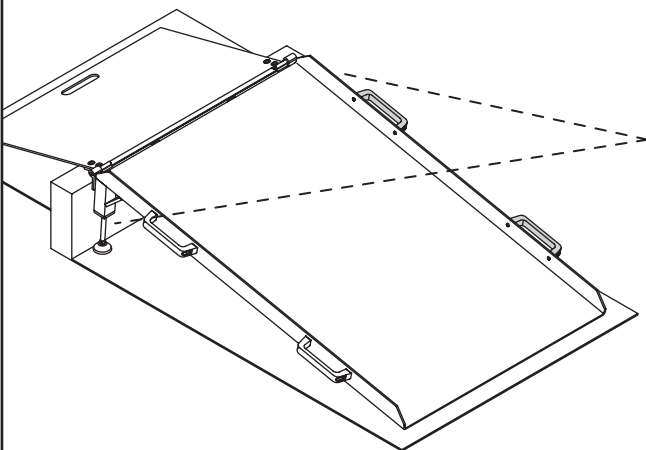



**2 | A**

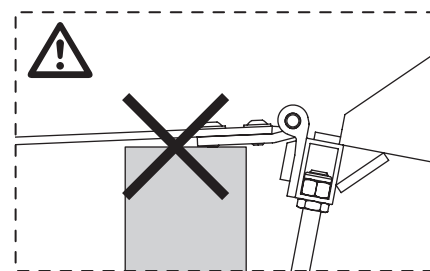
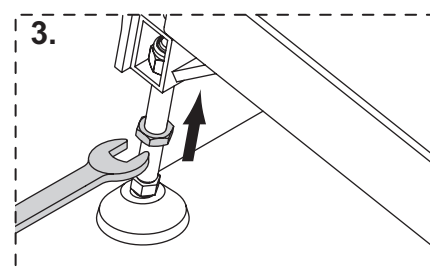
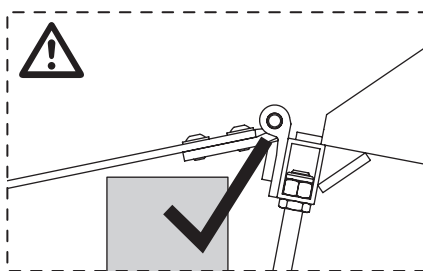
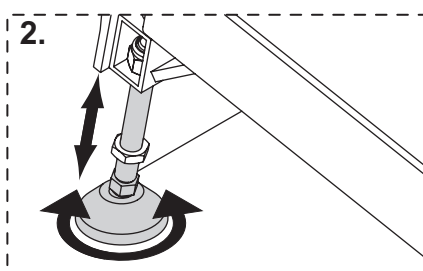
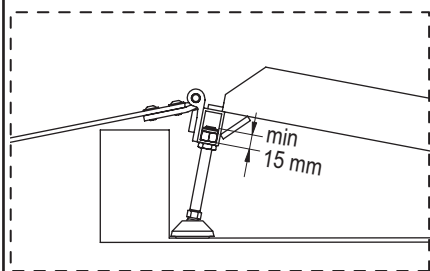
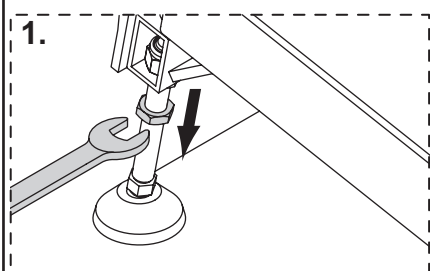

**2 | B**

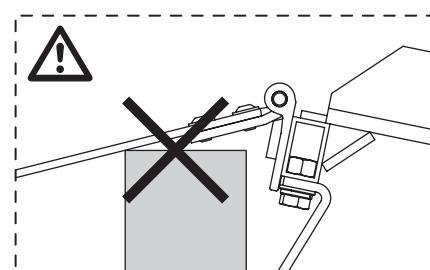
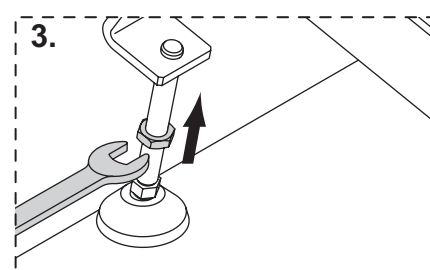
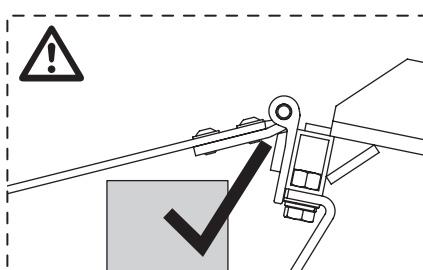
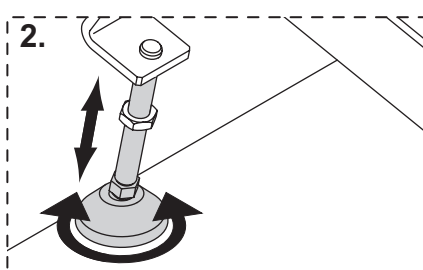
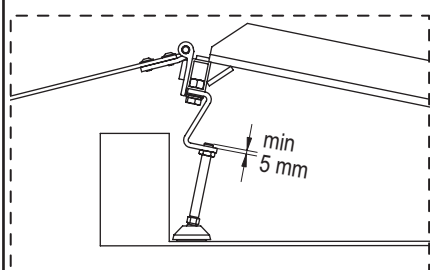
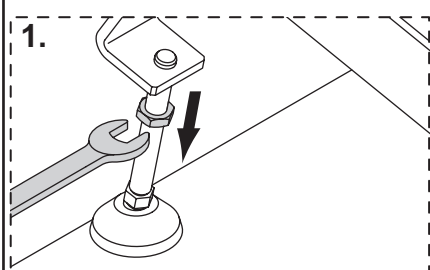

**2 | C**

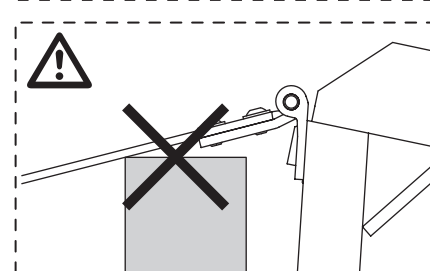
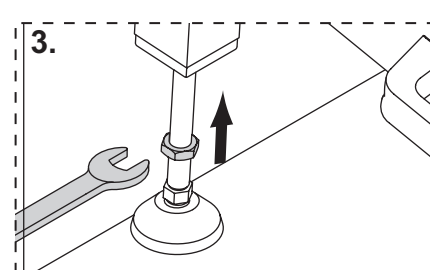
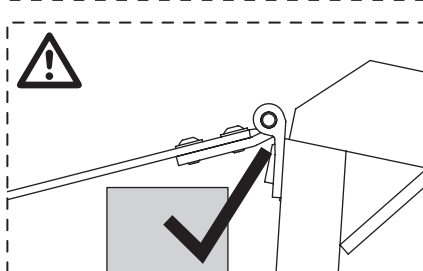
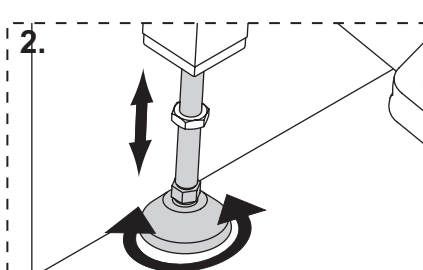
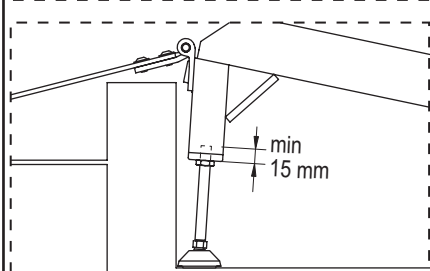
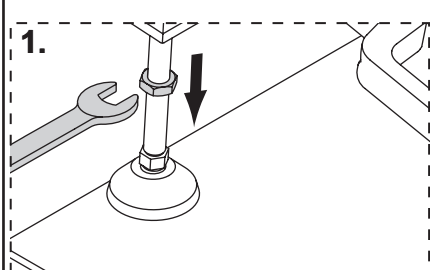



3 A

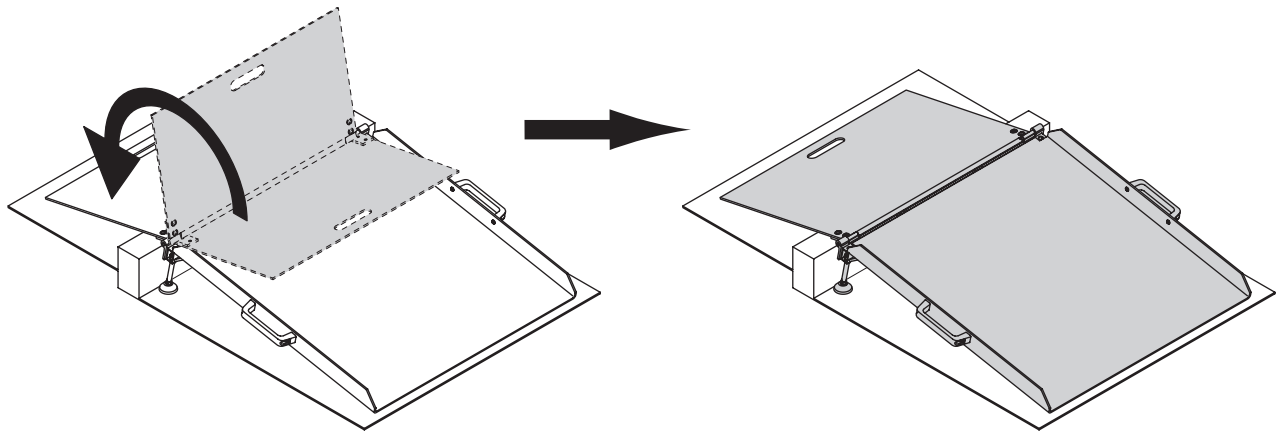

3 B

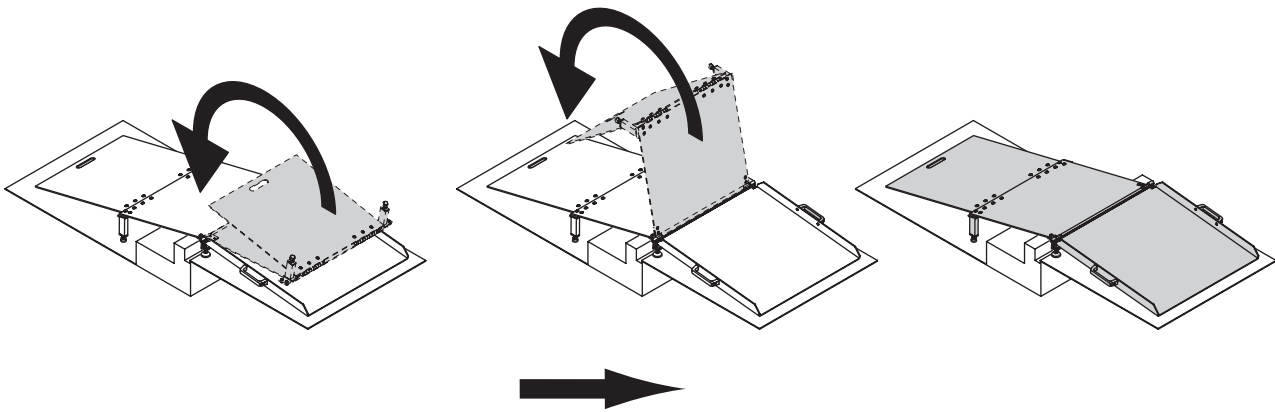

4

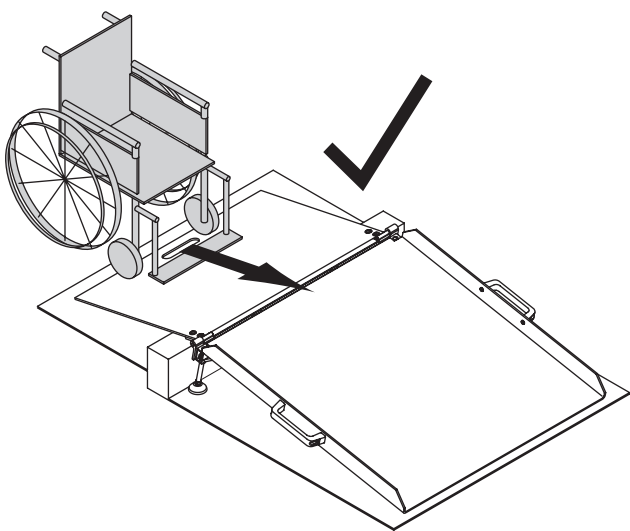

**D****Sicherheitshinweise**

- Bitte die Bedienungsanleitung sorgfältig durchlesen. Erst dann darf das Produkt eingesetzt werden.
- Das Produkt darf nicht mit Streusalz in Berührung kommen, da es sonst beschädigt wird.
- Ohne Zustimmung des Herstellers dürfen keine Veränderungen an dem Produkt vorgenommen werden.
- Das Produkt darf nur auf festem Untergrund eingesetzt werden. Das Produkt muss sicher stehen, d.h. es darf nicht kippen.

**Überprüfung**

Generell gilt: Ein beschädigtes Produkt darf nicht mehr benutzt werden.

**Vor der ersten Inbetriebnahme:**

Das Produkt sollte so dicht als möglich von außen an die Türschwelle herangestellt werden.  
Gewindefüße auf die entsprechende Höhe der Türschwelle einstellen. Dabei darf das Klappblech beim umklappen niemals auf der Türschwelle aufstehen.

**Vor jedem Einsatz:**

- Sichtkontrolle auf äußerlich erkennbaren Verschleiß oder Beschädigung

**Jährliche Überprüfung und Wartung**

- Sichtprüfung auf äußerlich erkennbaren Verschleiß, Risse bzw. Beschädigung (Schweißnähte, Fahrfläche).
- Funktionsprüfung
- Sämtliche Schraubverbindungen auf festen Sitz prüfen.
- Scharnier mit leichtem Maschinenöl einsprühen.
- Hat der Fahrbelag nicht mehr den notwendigen „Grip“ oder ist er beschädigt, dann muss dieser unverzüglich erneuert werden.

**NL****Veiligheidsinstructies**

- Lees de gebruiksaanwijzing a.u.b. zorgvuldig door. Dan pas mag het product worden gebruikt.
- Het product mag niet in contact komen met strooizout omdat het anders wordt beschadigd.
- Zonder toestemming van de fabrikant mogen geen veranderingen aan het product worden uitgevoerd.
- Het product mag alleen worden ingezet op een stevige ondergrond. Het product moet veilig staan, d.w.z. het mag niet wiebelen.

**Controle**

In het algemeen geldt: Een beschadigd product mag niet meer worden ingezet.

**Vóór de eerste inbedrijfstelling:**

Het product moet zo dicht mogelijk van buiten tegen de drempel worden gezet.

Stel de schroefdraadpoten in op de hoogte van de drempel.  
Daarbij mag de klapplaat bij het omklappen nooit op de drempel staan.

**Vóór elke inzet:**

- zichtcontrole van alle uiterlijk herkenbare slijtage, scheuren of beschadiging

**Jaarlijkse inspectie en onderhoud**

- zichtcontrole op uiterlijk herkenbare slijtage resp. beschadiging (lasnaden, loopvlak)
- functiecontrole
- Alle schroefverbindingen controleren op vaste zitting.
- Scharnieren met lichte machineolie inspuiten.
- Wanneer de bovenlaag niet meer de nodige grip heeft of beschadigd is, dan moet deze onmiddellijk worden vervangen.

**GB****Safety instructions**

- Read the operating manual carefully. Only then may the product be utilised.
- The product must not come into contact with road salt, as the salt can cause damage to it.
- Modifications to the product are subject to prior manufacturer approval.
- The product may only be used on stable terrain. The product must stand safely, i.e. it must not wobble.

**Check**

Rule of thumb: Damaged ramps must be decommissioned immediately.

**Before first commissioning:**

From the outside, the product must be put as close to the threshold as possible.  
Adjust the threaded feet to the height of the threshold. When doing this, the foldable metal sheet must never rest on the threshold.

**Prior to each operation:**

- Visual check for any wear and tear

**Annual inspection and maintenance**

- Visual check for any externally visible wear, tear and damage (welding seams, drive surface)
- Functional check
- Check of all screw connections for secure seating
- Vaporiser de l'huile légère pour machines sur les charnières.
- If the road surface does not have the required grip or if it is damaged, it must be resurfaced immediately.

**ES****Indicaciones de seguridad**

- Por favor, lea atentamente el manual de instrucciones. Solo entonces podrá ser empleado el producto. podrá ser empleado el puente de transbordo.
- El producto no debe entrar en contacto con sal para hielo ya que resultaría dañado.
- Sin la autorización del fabricante no pueden realizarse modificaciones al producto.
- El producto únicamente puede emplearse sobre un suelo fijo. El producto deberá estar asentado fijamente, esto es, no puede volcar.

**Comprobación**

Por regla general: Un producto dañado no debe usarse nunca más.

**Antes de la primera puesta en marcha:**

El producto deberá colocarse desde fuera lo más cerca posible al umbral de la puerta.  
Ajustar los pies de rosca a la altura correspondiente del umbral de la puerta. La chapa plegable no deberá reposar al desplegarla bajo ninguna circunstancia sobre el umbral de la puerta.

**Antes de cada uso:**

- Examen visual para comprobar que no hay desgaste detectable externamente ni daños.

**Revisión anual y mantenimiento**

- Examen visual para detectar que no haya desgaste, grietas o daños externos (cordones de soldadura, superficie de rodadura).
- Revisión del funcionamiento
- Comprobar el correcto asiento de todas las uniones roscadas.
- Rociar las bisagras con aceite para máquinas ligero.
- Si el revestimiento del carril ya no tiene el „agarre“ suficiente o está dañado, deberá reemplazarse inmediatamente.

**FR****Consignes de sécurité**

- Veuillez lire attentivement les instructions de service avant d'utiliser le produit.
- Le produit ne peut pas être en contact avec le sel d'épandage car ceci pourrait l'endommager.
- Aucune modification ne peut être apportée au produit sans l'accord du fabricant.
- Le produit ne peut être utilisé que sur un sol stable. Le produit doit être stable, c'est-à-dire qu'il ne peut pas basculer.

**Contrôle**

En général : Un produit endommagé ne peut plus être utilisé.

**Avant la première mise en service :**

Le produit doit être placé le plus près possible de l'extérieur, sur le seuil de la porte.  
Régler les pieds filetés en fonction de la hauteur du seuil de la porte. La tôle rabattable ne doit ici jamais reposer sur le seuil de la porte lorsqu'elle est rabattue.

**Avant toute utilisation :**

- Contrôle visuel de toute usure ou détérioration identifiable extérieurement

**Contrôle et entretien annuels**

- Vérification visuelle de toute usure, fissures ou détérioration identifiable extérieurement (points de soudure, surfaces praticables)
- Un contrôle fonctionnel
- Vérifier que tous les raccords vissés sont fixés solidement.
- Vaporiser de l'huile légère pour machines sur les charnières.
- Si le revêtement de la voie de circulation ne présente plus l'„adhérence“ requise ou est endommagé, il doit être remplacé sans délai.

**IT****Avvertenze di sicurezza**

- Leggere attentamente il manuale d'uso. Il prodotto deve essere impiegato soltanto dopo aver letto il manuale.
- Il prodotto non deve venire a contatto con sale antigelo, altrimenti viene danneggiato.
- Non eseguire modifiche al prodotto senza l'autorizzazione del produttore.
- Il prodotto deve essere impiegato solo su un sottofondo stabile. Il prodotto deve essere posizionato in modo sicuro, cioè non deve ribaltarsi.

**Verifica**

In generale vale: Un prodotto difettoso non deve più essere utilizzato.

**Prima della prima messa in funzione:**

Il prodotto deve essere avvicinato il più possibile dall'esterno al batticalcagno.  
Regolare i piedi filettati alla corrispondente altezza del batticalcagno. Al ribaltamento, la lamiera a cerniera non deve appoggiare sul batticalcagno.

**Prima di ogni impiego:**

- Controllo visivo della presenza di usura o danneggiamenti esterni

**Controllo e manutenzione annuale**

- Controllo visivo della presenza di usura, crepe o danneggiamenti esterni (saldature, battistrada).
- Controllo della funzionalità
- Controllare la stabilità delle sedi delle viti.
- Applicare uno strato sottile di un olio spray per macchine sulle cerniere.
- Se il manto non ha più la presa sufficiente o se è danneggiato, è indispensabile sostituirlo immediatamente.



PT

### Instruções de segurança

- Ler o manual de instruções com atenção. Apenas depois é permitida a utilização do produto.
- O produto não pode estar em contacto com sal utilizado para degelar estradas, de modo a evitar danos no mesmo.
- Não são permitidas alterações no produto sem o consentimento prévio do fabricante.
- O produto só pode ser utilizado sobre superfícies e apoios resistentes. O produto deve estar posicionado de forma estável, isto é, não pode tombar.

### Verificação

Em geral é válido: Um produto danificado não pode ser utilizado.

### Antes da primeira colocação em funcionamento:

O produto deve ser posicionado, de fora, o mais próximo possível da soleira da porta.  
Ajustar os pés roscados à altura da soleira da porta. A chapa basculante nunca pode sobressair na soleira da porta.

### Antes de cada aplicação:

- Inspeção visual de todo o desgaste ou danos exteriormente visíveis

### Inspeção e manutenção manual

- Inspeção visual de todo o desgaste, rasgos ou danos exteriormente visíveis (cordões de soldadura, superfície de condução).
- Verificação da função
- Verificação de todas as uniões roscadas quanto a colocação correcta.
- Lubrificar as dobradiças com óleo para máquinas ligeiro.
- Se o revestimento já não apresentar as características antideslizantes necessárias ou se estiver danificado, deve-se proceder à sua renovação imediata.

RUS

### Указания по технике безопасности

- Внимательно прочтите руководство по эксплуатации. Только тогда разрешается использовать продукт.
- Не допускать контакта продукта с солью для посыпания дорог, так как она может повредить продукт.
- Запрещается предпринимать изменения продукта без согласия производителя.
- Продукт следует использовать только на твердом основании. Продукт должен стоять устойчиво, т. е. он не должен качаться.

### Проверка

Общее правило: Запрещается использовать поврежденный продукт.

### Перед первым запуском в эксплуатацию:

Снаружи продукт следует максимально близко приставить к порогу двери.  
Регулируемые ножки следует настроить на соответствующую высоту порога двери. При открывании откидная часть не должна ложиться на порог двери.

### Перед каждым применением:

- визуальный контроль наличия износа или повреждений, которые можно распознать внешне

### Ежегодная проверка и техническое обслуживание

- визуальный контроль наличия износа или же повреждений, которые можно распознать внешне (сварные швы, поверхность катания).
- функциональное испытание
- Проверка всех резьбовых соединений на надёжность крепления.
- обрызгивать шарниры легким машинным маслом
- Если покрытие ходовой поверхности больше не обеспечивает необходимого «сцепления» или повреждено, его следует немедленно заменить.

CZ

### Bezpečnostní pokyny

- Prosíme, abyste si pečlivě přečetli návod k obsluze. Teprve pak je možné výrobek používat.
- Výrobek nesmí přijít do styku s posypovou solí, protože jinak dojde k jeho poškození.
- Bez svolení výrobce není povoleno provádět změny na výrobku.
- Výrobek je povoleno používat pouze na pevné podkladu. Výrobek musí být stabilně uložen, tzn. nesmí se viklat.

### Kontrola

Obecně platí: Poškozený výrobek nesmí být nadále používán.

### Před prvním uvedením do provozu:

Výrobek by měl být umístěn co možná nejbliže k vnější straně prahu dveří.

Nastavte nohy se závitem na příslušnou výšku prahu dveří. Přitom nesmí skládací plechová deska při složení doléhat na dveřní práh.

### Před každým použitím:

- Vizuální kontrola jakéhokoli zjevného opotřebení nebo poškození

### Roční kontrola a údržba

- Vizuální kontrola zjevného opotřebení, vodícího resp. poškození (sváry, pojezdová plocha)
- Funkční zkouška
- Kontrola pevnosti všech šroubových spojů
- Postříkat závěsy lehkým strojním olejem.
- Pokud již povrch jízdní dráhy nemá dostatečné „záchytné vlastnosti“ nebo pokud došlo k jeho poškození, je nezbytné jej okamžitě vyměnit.

PL

### Zasady bezpieczeństwa

- Uwaga! Zapoznaj się z instrukcją obsługi. Dopiero wówczas produkt można zastosować.
- Produktowi nie wolno mieć styczności z solą do posypywania, gdyż w przeciwnym razie ulegnie uszkodzeniu.
- Bez zgody producenta nie wolno wprowadzać żadnych zmian w produkcie.
- Produkt wolno stosować wyłącznie na stabilnym podłożu. Produkt musi stać pewnie, tzn. nie może się kiwać.

### Kontrola stanu

Ogólna zasada: Nie wolno korzystać z uszkodzonego produktu.

### Przed rozpoczęciem użytkowania:

Produkt należy przystawić od zewnątrz możliwie jak najbliżej progu drzwi.  
Gwintowane nogi należy ustawić na odpowiednią wysokość progu drzwi. Blacha składana nie może nigdy wystawać nad próg drzwi.

### Przed każdym użyciem:

- Kontrola wzrokowa pod kątem widocznego zużycia lub uszkodzeń

### Coroczna kontrola i konserwacja

- Kontrola wzrokowa pod kątem widocznego zużycia, pęknięć lub uszkodzeń (spawy, powierzchnia jezdna).
- Kontrola poprawności działania
- Kontrola poprawności dokręcenia wszystkich złączy śrubowych.
- Zawiasy spryskać lekkim olejem maszynowym.
- Jeżeli okładzina jezdna straci wymaganą „pryczepność“ lub jest uszkodzona, należy ją niezwłocznie wymienić.

HU

### Biztonsági figyelmeztetések

- Kérjük, gondosan olvassa el a használati útmutatót. Csak ezután szabad a terméket használni.
- A terméknek nem szabad szóró sóval érintkeznie, mert az károsítja.
- A gyártó hozzájárulása nélkül nem szabad a terméken változtatásokat végezni.
- A terméket csak szilárd alapon szabad használni. A terméknek biztonságosan kell állnia, vagyis nem billeghet.

### Ellenőrzés

Általános szabály: Sérült terméket már nem szabad használni.

### Az első üzembe helyezés előtt:

A terméket kívülről a lehető legszorosabban kell a küszöbhöz állítani.

A menetes lábakat a küszöbnek megfelelő magasságra kell beállítani. A csapólemez lenyitáskor soha ne fekdjön fel a küszöbön.

### Minden használat előtt:

- Szemrevételezéses ellenőrzés a külsőleg felismerhető kopások vagy sérülések miatt

### Évenkénti ellenőrzése és karbantartás

- Szemrevételezéses ellenőrzés a külsőleg felismerhető kopások, repedéseinek vagy sérülések miatt (hegesztési varratok, járófelületek).
- Működésvizsgálat
- Minden csavarkötést ellenőrizni kell a megfelelő rögzítés szempontjából.
- A sarokvasakat, csuklópántokat enyhe gépolajjal be kell fújni.
- Ha a pályabetét „tapadása” már nem elegendő, vagy megsérült, akkor haladéktalanul fel kell újítani.

TR

### Güvenlik talimatları

- Kullanım kılavuzunu lütfen itinayla okuyun. Ancak bundan sonra ürün kullanılabilir.
- Ürün, tuza temas etmemlidir, aksi takdirde hasar görebilir.
- üreticinin onayı olmadan üründe değişiklikler yapılamaz.
- Ürün sadece sağlam zemin üzerinde kullanılabilir. Ürün sabit durmalıdır, yani sallanmamalıdır.

### Kontrol

Genel kural: Hasarlı bir ürün kullanılmamalıdır.

### İlk kullanımdan önce:

Ürün, dışardan kapı eşiğine mümkün olduğu kadar yakın yerleştirilmelidir.

Dişli ayakları, kapı eşiğinin ilgili yüksekliğine göre ayarlayın. Bu esnada katlanır sac katlanırken kesinlikle kapı eşiğinde durmamalıdır.

### Her kullanım öncesi:

- Dıştan görülen tüm aşınma ve hasarların gözle kontrolü.

### Yıllık kontrol ve bakım

- Dıştan görülen aşınma, çatlak ya da hasarların gözle kontrolü (kaynak dikişleri, hareket yüzeyi).
- Çalışma kontrolü
- Tüm civata bağlantılarının sıkı oturma bakımından kontrolü.
- Menteşelere hafif özellikli makine yağı püskürtün.
- Yol tabakası artık gerekli „tutuşa” sahip değilse veya hasarlıysa, derhal yenilenmelidir.





## SK

### Bezpečnostné upozornenia

- Starostlivo si, prosím, prečítajte návod na obsluhu. Až potom sa smie výrobok používať.
- Produkt nesmie prísť do styku s posypovou soľou, pretože sa inak poškodí.
- Bez súhlasu výrobcu sa na výrobku nesmú vykonávať žiadne zmeny.
- Produkt sa smie používať iba na pevnom podklade. Produkt musí bezpečne stát, to znamená nesmie sa kolísať.

### Kontrola

Všeobecne platí: Poškodený výrobok sa viac nesmie používať.

### Pred prvým uvedením do prevádzky:

Produkt by sa mal zvonku pristaviť čo najtesnejšie k prahu dverí. Nohy so závitom nastavte na príslušnú výšku prahu dverí. Pri tom nesmie sklopný plech pri preklápaní nikdy spočívať na prahu dverí.

### Pred každým použitím:

- Vizualna kontrola akéhokoľvek zjavného opotrebovania alebo poškodenia

### Každoročná kontrola a údržba

- Vizualna kontrola zjavného opotrebovania, trhliny resp. poškodenia (zvary, jazdná plocha)
- Funkčná skúška
- Kontrola pevnosti všetkých skrutkových spojov
- Závesy postriekajte ľahkým strojovým olejom.
- Ak už povrch jazdnej dráhy nemá potrebný „záber“ alebo je poškodený, potom sa musí vymeniť.

## FI

### Turvallisuusohjeet

- Lue käyttöohje huolellisesti läpi. Tuotteen saa ottaa käyttöön vasta sen jälkeen.
- Tuote ei saa joutua kosketuksiin tiesuolan kanssa, koska se muutoin vahingoittuu.
- Tuotetta ei saa muuttaa ilman valmistajan antamaa suostumusta.
- Tuotetta saa käyttää vain lujalla alustalla. Tuotteen on seistävä tukevasti, ts. se ei saa heilua.

### Tarkastus

Yleissääntö: Vaurioitunutta tuotetta ei saa käyttää.

### Ennen käyttöönottoa:

Tuote tulisi sijoittaa niin lähelle ovenkynnystä kuin mahdollista. Aseta kierrejalat ovenkynnyksen korkeudelle. Taittolevy ei saa käännettäessä koskaan kohota ovenkynnykselle.

### Aina ennen käyttöä:

- Ulkoisesti havaittava kuluneisuus tai vauriot

### Vuosittainen tarkastus ja huolto

- Ulkoisesti havaittavan kuluneisuuden, repeämät tai vaurioiden (hitsisaumat, ajopinta) silmämääräinen tarkastus
- Toiminnan testaus
- Kaikkien ruuviliitosten tiukkuus
- Ruiskuta saranat kevyellä koneöljyllä.
- Jos ajokaistan päällysteessä ei ole enää tarpeellista pitoa, tai se on vahingoittunut, se on heti uusittava.

## SL

### Varnostna navodila

- Pazljivo preberite navodila za uporabo. Šele nato lahko uporabite nakladalno rampo.
- Izdelek ne sme priti v stik s soljo za posipavanje cest, ker se lahko poškoduje.
- Spreminjanje izdelka brez dovoljenja proizvajalca ni dovoljeno.
- Izdelek je dovoljeno uporabljati samo na čvrsti podlagi. Izdelek mora varno stati, t. j. ne sme se zibati.

### Pregled

Na splošno velja: Poškodovanega izdelka ne smete več uporabljati.

### Pred prvim začetkom obratovanja:

Izdelek je treba postaviti čim bolj tesno z zunanje strani ob vratni prag.

Navojne noge nastavite na ustrezno višino vratnega praga. Pri tem se zložljiva pločevina pri preklapljanju ne sme nikoli nasloniti na vratni prag.

### Pred vsako uporabo:

- Vizualna kontrola glede vseh na zunaj opaznih obrab ali poškodb.

### Letni pregled in vzdrževanje

- Vizualna kontrola glede vseh na zunaj opaznih obrab, razpokanost oz. poškodb (zvari, vozne površine).
- Kontrola delovanja.
- Preverite pritrjenost vseh vijajčnih spojev.
- Tečajje rahlo naoljite s strojnim oljem.
- Če obloga cestišča nima več potrebne „oprijema“ ali je poškodovana, jo je treba nemudoma zamenjati.

## NO

### Sikkerhetsanvisninger

- Les bruksanvisningen nøye igjennom. Først da kan produktet tas i bruk.
- Produktet må ikke komme i kontakt med veisalt, siden det vil bli skadet.
- Det må ikke utføres noen endringer på produktet uten godkjenning fra produsenten.
- Produktet må kun brukes på fast underlag. Produktet må stå stabilt, dvs. det skal ikke vakle.

### Kontroll

Generelt gjelder: Et skadet produkt må ikke lenger brukes.

### Før den tas i bruk første gang:

Produktet skal plasseres nærmest mulig dørterskelen fra utsiden. Innstill gjengene tilsvarende høyden til dørterskelen. Pass på at foldeplaten aldri er oppreist på dørterskelen ved folding.

### Før hver bruk:

- Visuell kontroll for synlig ytre slitasje eller skader.

### Årlig inspeksjon og vedlikehold

- Visuell kontroll for synlig ytre slitasje, sprekker eller skader (sveisesømmer, kjørebane).
- Funksjonsprøve
- Kontroll av at alle skruerforbindelser sitter godt.
- Spray hengslene med en lett maskinolie.
- Hvis bellegget til kjørebane ikke lenger har nødvendig „grip“ eller er skadet, må dette skiftes ut omgående.

## SE

### Säkerhetsanvisningar

- Vänligen läs användarmanualen noga. Först då får produkten användas.
- Produkten får inte komma i kontakt med vägsalt eftersom den då kan skadas.
- Utan tillverkarens medgivande får inga förändringar utföras på produkten.
- Produkten får endast användas stabilt underlag. Produkten måste stå säkert dvs. den får inte vipa.

### Kontroll

Generellt gäller: En skadad produkt får inte användas.

### Före första idrifttagningen:

Produkten ska utifrån ställas så nära som möjligt vid dörrtröskeln. De gängade fötterna ska installeras på samma höjd som dörrtröskeln. Klaffen får aldrig stå på dörrtröskeln när den fälls ned.

### Före varje användning:

- Okulär kontroll med avseende på allt synligt slitage eller alla synliga skador

### Årlig kontroll och underhåll

- Okulär kontroll med avseende på utvärdigt synligt slitage, sprickor respektive synliga skador (Svetsskarvar, köryta).
- Funktionstest
- Samtliga skruvförband med kontroll av att de sitter fast.
- Spraya in gångjärnen med lätt maskinolja.
- Om körbanans beläggning inte längre har det nödvändiga, greppet\* eller är skadad ska den omgående förnyas.

## DK

### Sikkerhedsanvisninger

- Læs venligst driftsvejledningen grundigt. Først herefter må produktet benyttes.
- Produktet må ikke komme i kontakt med vejsalt, da det ellers kan blive beskadiget.
- Uden producentens godkendelse må der ikke foretages ændringer på produktet.
- Produktet må udelukkende anvendes på fast underlag. Produktet skal stå sikkert og må således ikke tippe.

### Kontrol

Generelt gælder: Et beskadiget produkt må ikke længere benyttes.

### Inden første ibrugtagning:

Produktet skal stilles så tæt som muligt op ad dørtærsklen udefra. Indstil gevindfødderne i den højde, der passer til dørtærsklen. Klapppladen må aldrig stå på dørtærsklen, når den klappes op.

### Inden hver brug:

- Visuel kontrol af al udvendigt synlig slitage eller skader

### Årlig kontrol og vedligeholdelse

- Visuel kontrol af udvendigt synlig slitage, revner eller skader (svejsninger, køreflade).
- Funktionskontrol
- Samtlige skruerforbindelser kontrolleres for fastspænding.
- Hængsler indsmøres med let maskinolie.
- Hvis kørebane belægning ikke længere har det nødvendige „grip“, eller den er beskadiget, skal denne straks udskiftes.



GR

### **Υποδείξεις ασφαλείας**

- Παρακαλούμε διαβάστε προσεκτικά τις οδηγίες χρήσης. Μόνο μετά επιτρέπεται η χρήση του προϊόντος.
- Το προϊόν δεν επιτρέπεται να έρχεται σε επαφή με αλάτι στρώσης οδοστρώματος, διότι αλλιώς μπορεί να προκληθεί ζημιά.
- Χωρίς έγκριση του κατασκευαστή δεν επιτρέπεται να διεξάγονται τροποποιήσεις στο προϊόν.
- Το προϊόν επιτρέπεται να τοποθετείται μόνο σε σταθερό υπόβαθρο. Το προϊόν πρέπει να έχει ασφαλή έδραση, δηλαδή δεν επιτρέπεται να ταλαντεύεται.

### **Έλεγχος**

Γενικά ισχύει: Ένα φθαρμένο προϊόν δεν επιτρέπεται να χρησιμοποιείται άλλο.

### **Πριν από την πρώτη θέση σε λειτουργία:**

Το προϊόν πρέπει να τοποθετείται όσο πιο κοντά και στεγανά γίνεται στο κατώφλι πόρτας από εξωτερικά. Ρυθμίστε τα πόδια βάσεις με σπείρωμα στο αντίστοιχο ύψος του κατωφλιού πόρτας. Εδώ το ανοιγόμενο έλασμα δεν επιτρέπεται ποτέ να είναι ανοιχτό στο κατώφλι πόρτας κατά το δίπλωμα/ξεδίπλωμα.

### **Πριν από κάθε χρήση:**

- Οπτικός έλεγχος για εξωτερικά αναγνωρίσιμη φθορά ή ζημιά

### **Ετήσιος έλεγχος και συντήρηση**

- Οπτικός έλεγχος για εξωτερικά αναγνωρίσιμη φθορά, ρωγμές ή ζημιές (ραφές συγκόλλησης, επιφάνεια κύλισης).
- Έλεγχος λειτουργίας
- Έλεγχος όλων των κοχλιωτών συνδέσεων για τη σταθερή τους θέση.
- Ψεκάζετε τους μεντεσέδες με λίγο λάδι μηχανών.
- Εάν η επιστροφή της διαδρομής κύλισης δεν παρουσιάζει πλέον την ίδια „Έδραση“ ή παρουσιάζει ζημιές, τότε πρέπει να αντικατασταθεί άμεσα.

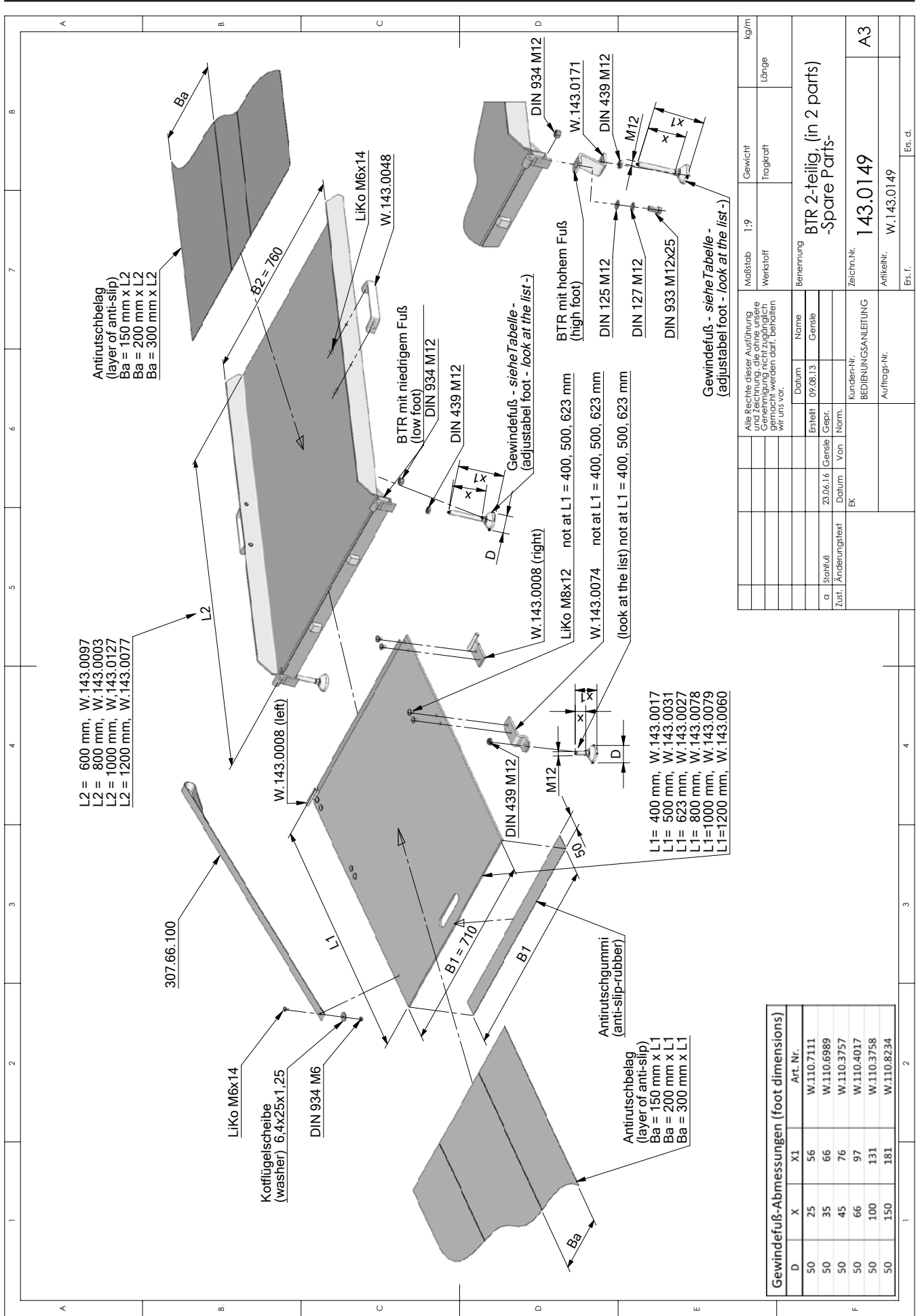

Gewindefuß-Abmessungen (foot dimensions)			
D	X	X1	Art. Nr.
50	25	56	W.110.7111
50	35	66	W.110.6989
50	45	76	W.110.3757
50	66	97	W.110.4017
50	100	131	W.110.3758
50	150	181	W.110.8234

Gewindefuß-Abmessungen (foot dimensions)			
D	X	X1	Art. Nr.
50	25	56	W.110.7111
50	35	66	W.110.6989
50	45	76	W.110.3757
50	66	97	W.110.4017
50	100	131	W.110.3758
50	150	181	W.110.8234

Gewindefuß-Abmessungen (foot dimensions)			
D	X	X1	Art. Nr.
50	25	56	W.110.7111
50	35	66	W.110.6989
50	45	76	W.110.3757
50	66	97	W.110.4017
50	100	131	W.110.3758
50	150	181	W.110.8234

Gewindefuß-Abmessungen (foot dimensions)			
D	X	X1	Art. Nr.
50	25	56	W.110.7111
50	35	66	W.110.6989
50	45	76	W.110.3757
50	66	97	W.110.4017
50	100	131	W.110.3758
50	150	181	W.110.8234

BTR 2-teilig (in 2 parts)  
 -Spare Parts-  
 143.0149  
 W.143.0149

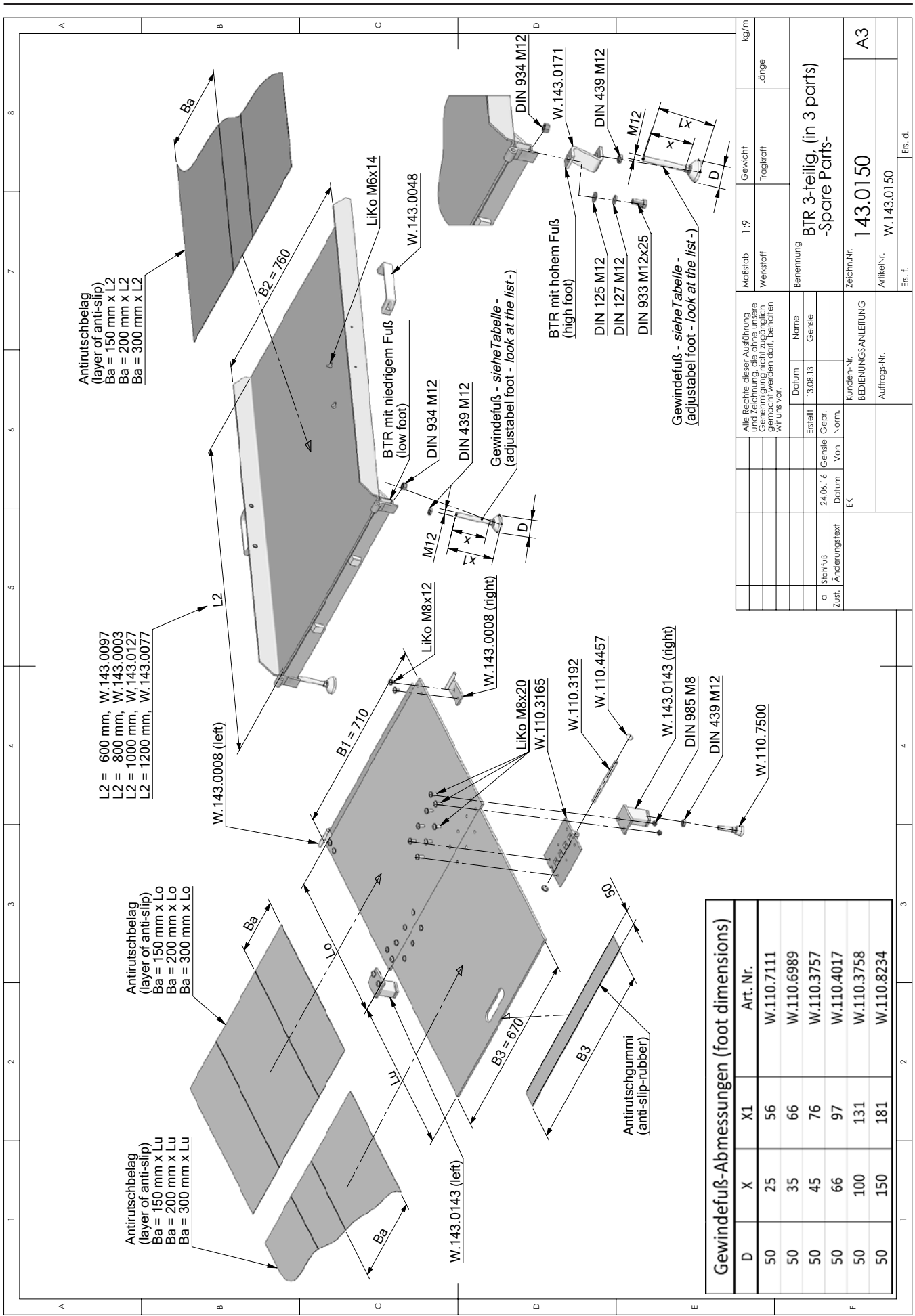

Antirutschbelag  
(layer of anti-slip)  
Ba = 200 mm x L2  
Ba = 300 mm x L2

L2 = 600 mm, W.143.0097  
L2 = 800 mm, W.143.0003  
L2 = 1000 mm, W.143.0127  
L2 = 1200 mm, W.143.0077

Antirutschbelag  
(layer of anti-slip)  
Ba = 150 mm x Lu  
Ba = 200 mm x Lu  
Ba = 300 mm x Lu

Antirutschbelag  
(layer of anti-slip)  
Ba = 150 mm x Lu  
Ba = 200 mm x Lu  
Ba = 300 mm x Lu

Gewindefuß - siehe Tabelle -  
(adjustable foot - look at the list -)

D	X	X1	Art. Nr.
50	25	56	W.110.7111
50	35	66	W.110.6989
50	45	76	W.110.3757
50	66	97	W.110.4017
50	100	131	W.110.3758
50	150	181	W.110.8234

Alle Rechte dieser Ausführung und Zeichnung, die ohne unsere Genehmigung nicht zugänglich werden darf, behalten wir uns vor.	Maßstab	1:9	Gewicht	kg/m
	Werkstoff		Tragkraft	Länge
	Benennung	BTR 3-teilig (in 3 parts) -Spare Parts-		
	Zeichn.Nr.	143.0150		
	ArtikelNr.	W.143.0150		
	Ers. f.	Ers. d.		
	Datum	13.08.13	Name	Genelle
	Estellt	24.06.16	Gepr.	
	Datum		Von	Norm.
	Zust./Änderungstext	EK		
	Kunden-Nr.	BEDIENUNGSANLEITUNG		
	Auftrags-Nr.			